

HILTI

TE 7-C

Ръководство за обслужване bg



Printed: 14.08.2012 | Doc-Nr: PUB / 5071201 / 000 / 00

CE

1

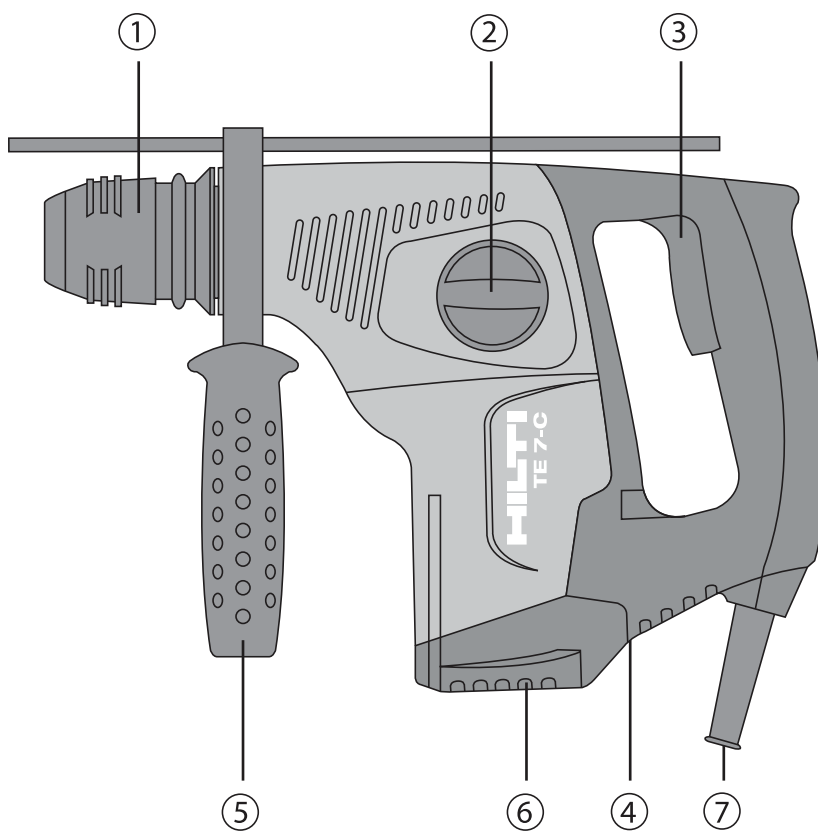

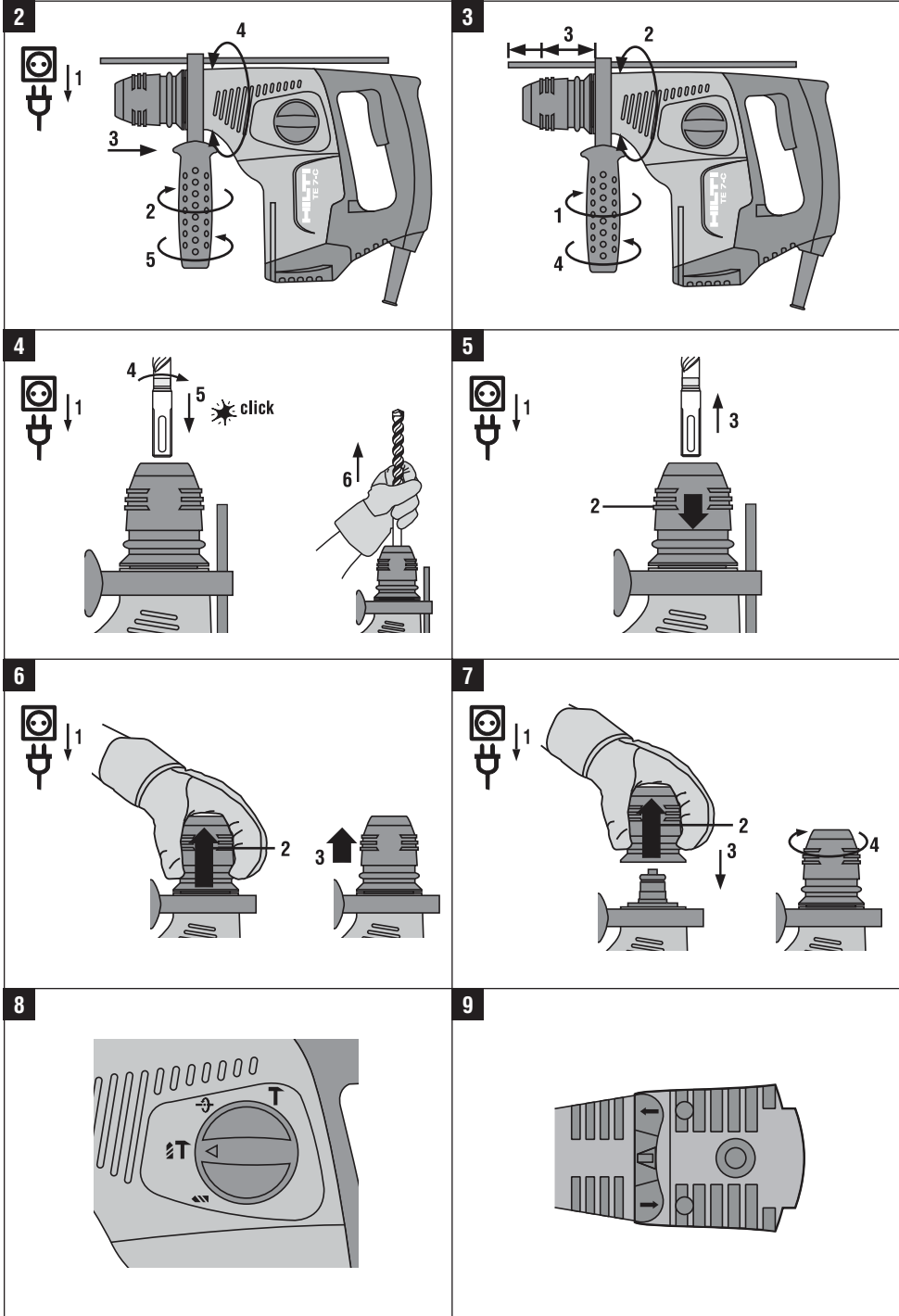

ОРИГИНАЛНА ИНСТРУКЦИЯ ЗА ИЗПОЛЗВАНЕ

TE 7-C Ударно-пробивна машина

bg

Преди работа прочетете настоящото Ръководство за експлоатация и съблюдавайте указанията в него.

Съхранявайте Ръководството за експлоатация винаги заедно с уреда.

Предавайте уреда на трети лица само заедно с Ръководството за експлоатация.

Съдържание	Страница
1. Общи указания	1
2. Описание	2
3. Инструменти, принадлежности	4
4. Технически данни	4
5. Указания за безопасност	6
6. Въвеждане в експлоатация	9
7. Експлоатация	9
8. Обслужване и поддръжка на машината	12
9. Локализиране на повреди	12
10. Третиране на отпадъци	13
11. Гаранция от производителя за уредите	13
12. Декларация за съответствие с нормите на ЕС	14

1 Числата указват номерата на фигурите към текста. Тях ще намерите в сгънатата част на Ръководството за експлоатация. Разгънете я при изучаването му. В текста на настоящото Ръководство за експлоатация с наименованието »уредът« винаги се обозначава ударно-пробивната машина TE 7-C.

Елементи за управление и индикация **1**

- 1 Патронник
- 2 Превключвател за избор на функциите
- 3 Команден ключ
- 4 Превключвател дясно/ляво въртене
- 5 Странична ръкохватка с дълбокомер
- 6 Извод за прахоуловител TE DRS-M
- 7 Мрежов кабел

1. Общи указания

1.1 Предупредителни надписи и тяхното значение

ОПАСНОСТ

Отнася се за непосредствена опасност, която може да доведе до тежки телесни наранявания или смърт.

ПРЕДУПРЕЖДЕНИЕ

Отнася се за възможна опасна ситуация, която може да доведе до тежки телесни наранявания или смърт.

ВНИМАНИЕ

Отнася се за възможна опасна ситуация, която може да доведе до леки телесни наранявания или материални щети.

УКАЗАНИЕ

Препоръки при употреба и друга полезна информация.

1.2 Обяснения на пиктограмите и други указания

Предупредителни знаци



Предупреждение за опасност от общ характер



Предупреждение за опасно електрическо напрежение

bg

Препоръчителни знаци

			
Да се използват защитни очила	Да се използва защитна каска	Да се използват антифони	Да се използват защитни ръкавици







Да се използва респиратор

Символи

			
Преди употреба да се прочете Ръководството за експлоатация	Отпадъците да се рециклират	Безударно пробиване	Ударно пробиване

			
Къртене	Позициониране на секача	волт	Амperi

W ват	 Променлив ток	Hz херц	n₀ Номинални обороти на празен ход
/min Обороти в минута	 Диаметър	 двойно изолирано	 Въртене наляво
 Въртене надясно	Място на идентификационните данни върху уреда Обозначението на типа е отбелязано върху табелката, а серийният номер – от страни на корпуса на мотора. Препишете тези данни във Вашето Ръководство за експлоатация и при възникнали въпроси винаги ги съобщавайте на нашето представителство или сервиз.		
Тип: _____			
Сериен №.: _____			

2. Описание

2.1 Употреба по предназначение

Уредът представлява електрическа ударно-пробивна машина с пневматичен ударен механизъм. Уредите са предназначени за пробивни работи в бетон, зидария, гипскартон, дърво, пластмаса и метал. Уредът може да бъде използван допълнително за леко къртене на зидария и дооформяне на бетон. Не е разрешено да се обработват застрашаващи здравето материали (напр. азбест).

Уредът е предназначен за професионална употреба. Уредът може да се експлоатира, обслужва и поддържа в изправност само от оторизиран и обучен персонал. Персоналът трябва да бъде специално инструктиран за възможните опасности.

Уредът и неговите приспособления могат да бъдат опасни, ако бъдат използвани неправомерно от неквалифициран персонал и без съблюдаване на изискванията за работа.

Работната среда може да бъде: строителен обект, работилница, ремонтни дейности, преустройство и ново строителство. Уредът може да се експлоатира само при посочените в типовата табелка мрежово напрежение и честота.

Не са разрешени никакви манипулации или промени по уреда.

За предотвратяване на наранявания използвайте само оригинални принадлежности и инструменти на Хилти. Спазвайте указанията за експлоатация, обслужване и поддръжка, посочени в Ръководството за експлоатация.

2.2 Патронник

Патронник TE-C CLICK

2.3 Ключ

Електронен ключ с плавно регулиране на оборотите

Превключвател на функциите:

Безударно пробиване

Ударно пробиване

Позициониране на секача в 18 позиции

Къртене

bg

2.4 Ръкохватки

Завъртаща се и наклонява се странична ръкохватка с виброуловител и дълбокомер

Ръкохватка с гасене на вибрациите

2.5 Защитен механизъм

Механичен плъзгащ съединител

2.6 Смазване

Смазване с машинно масло

2.7 В обема на доставката на стандартното оборудване влизат

- 1 Уред
- 1 Патронник TE-C CLICK
- 1 Странична ръкохватка с дълбокомер
- 1 Ръководство за експлоатация
- 1 Хилти-куфар
- 1 Кърпа
- 1 Смазка

2.8 Използване на удължителен кабел

Използвайте само разрешени за областта на приложение удължителни кабели с достатъчно голямо сечение. В противен случай може да възникне загуба на мощност на уреда и прегряване на кабела. Проверявайте редовно удължителния кабел за дефекти. Подменете повредените удължителни кабели.

Препоръчани минимални сечения и максимални дължини на кабелите:

Сечение на проводника	1,5 мм ²	2,5 мм ²	3,5 мм ²	14 AWG	12 AWG
Мрежово напрежение 100 V			50 м		
Мрежово напрежение 110-120 V	30 м	50 м		100 ft	150 ft
Мрежово напрежение 220-240 V	75 м	100 м			

Не използвайте удължителен кабел със сечение 1,25 мм² и 16 AWG.

2.9 Използване на удължителни кабели на открито

Използвайте на открито само допустимите за тази цел и съответно обозначени удължителни кабели.

2.10 Използване на генератор или трансформатор

bg

Този уред може да се захранва от генератор или предоставен от строителната организация трансформатор, ако са спазени следните условия: Отдаваната мощност трябва да е минимум два пъти по-голяма от посочената на типовата табелка на уреда мощност, работното напрежение по всяко време трябва да е между +5 % и -15 % от номиналното напрежение и честотата трябва да е в границите от 50 до 60 Hz, но никога над 65 Hz и трябва да е налице автоматичен регулатор на напрежението с усилване на пусковия момент.

Никога не включвайте едновременно и други уреди към генератора/трансформатора. Включването и изключването на други уреди може да причини пикове в напрежението - пренапрежение и понижено напрежение, които могат да увредят уреда.

3. Инструменти, принадлежности

Обозначение	Описание
Патронник	TE-C CLICK
Ударни свредла	Ø 5...28 мм
Свредло за кофраж и инсталации	Ø 5...20 мм
Тънкостенна ударна боркорона	Ø 25...68 мм
Многофункционална изрязваща боркорона	Ø 25...82 мм, шестостен
Шило	Опашка тип С
Плосък секач	Опашка тип С
Профилен секач	Опашка тип С
Преходници	Опашка тип С
Бързозатягащ патронник за свредла за дърво и метал	с цилиндрична опашка или с шестостен
Патронник за свредло със зъбен венец	с цилиндрична опашка или с шестостен
Свредла за дърво	Ø 3...20 мм
Свредла за метал	Ø Макс. 13 мм
Свредло за метал/стъпално свредло	Ø 5...22 мм

Обозначение	Описание
Прахоуловител	TE DRS-M
Глава за свредловане под ъгъл	С опашка

4. Технически данни

Запазени права за технически изменения!

УКАЗАНИЕ

Уредът се предлага с различни номинални напрежения. Номиналното напрежение и номиналната консумация на вашия уред са посочени на типовата табелка.

Уред	TE 7-C
Номинална консумация	Номинално напрежение 100 V: 680 W Номинално напрежение 110 V: 660 W Номинално напрежение 110...127 V: 660 W Номинално напрежение 220...240 V: 720 W
Мрежова честота	50...60 Hz
Тегло в съответствие с EPTA-Procedure 01/2003	3,5 кг
Размери (Д x Ш x В)	341 мм X 86 мм X 217 мм
Обороти при безударно пробиване	0...900/min
Обороти при ударно пробиване	740/min
Енергия от единичен удар в съответствие с EPTA-Procedure 05/2009	2,6 J

bg

УКАЗАНИЕ

Даденото в тези указания ниво на трептения е измерено съгласно метод за измерване по стандарт EN 60745 и може да се използва за сравнение на електроинструменти. Той е подходящ и за предварителна оценка на натоварването от трептения. Даденото ниво на трептения е представително за основните приложения на електроинструмента. Ако обаче електроинструментът се ползва за други приложения с различни работни инструменти или при недостатъчна поддръжка, в нивото на трептенията може да има отклонения. Това може значително да повиши натоварването от трептения през целия период на експлоатация. За точна преценка на натоварването от трептения трябва да се вземат предвид и периодите, в които уредът е изключен или работи, но не е в реална експлоатация. Това може значително да намали натоварването от трептения през целия период на експлоатация. Определете допълнителни защитни мерки за работещия срещу въздействието на трептенията, като например: поддръжка на електроинструмента и работните инструменти, поддръжане на топли ръце, организация на работните процеси.

Информация за шума и вибрациите (измерени по EN 60745-2-6):

Клас на защита II (двойна защитна изолация) по A	100 dB (A)
Типово ниво на звуковото налягане на емисиите по крива A	89 dB (A)
Отклонение от посочените нива на звуково налягане	3 dB (A)

Триосови стойности на вибрациите (Векторна сума на вибрациите)

Къртене, $a_{h, Cheq}$	14 м/сек ²
Ударно пробиване в бетон, $a_{h, HD}$	17 м/сек ²
Отклонение (K)	1,5 м/сек ²

Информация за уреда и приложението

Патронник	TE-C CLICK
Пробивна мощност в среднотвърд бетон	Ø 16 мм: 56 см ³ /мин
Клас на защита съгласно EN	Клас на защита II (двойна изолация)

5. Указания за безопасност

УКАЗАНИЕ

Указанията за безопасност в Раздел 5.1 съдържат всички общи указания за безопасност за електроинструменти, посочени в Ръководството за експлоатация съгласно приложимите норми и стандарти. Поради това е възможно да има указания, които не се отнасят за този уред.

bg

5.1 Общи указания за безопасност за електроинструменти

- a)  **ПРЕДУПРЕЖДЕНИЕ**
Запознайте се с всички указания за безопасност и инструкции. Неспазването на приведените по-долу указания за безопасност и инструкции може да доведе до токов удар, пожар и/или тежки травми. **Съхранявайте всички указания за безопасност и инструкции за бъдещи справки.** Използването в указанията за безопасност понятие "електроинструмент" се отнася до захранвани от електрическата мрежа електроинструменти (със захранващ кабел) и до захранвани от акумулаторна батерия електроинструменти (без захранващ кабел).

5.1.1 Безопасност на работното място

- a) **Поддържайте работното си място чисто и добре осветено.** Безпорядъкът или недостатъчното осветление могат да доведат до злополуки.
- b) **Не използвайте електроинструмента във взривоопасна среда или на места, където има горими течности, газове или прах.** По време на работа в електроинструментите се отделят искри, които могат да възпламенят прахообразни материали или пари.
- c) **Дръжте деца и странични лица на безопасно разстояние, докато работите с електроинструмента.** Ако вниманието Ви бъде отклонено, може да загубите контрола над електроинструмента.

5.1.2 Безопасност при работа с електроинструменти

- a) **Щепселът на електроинструмента трябва да е подходящ за контакта. В никакъв случай не се допуска изменение на конструкцията на щепсела.** Когато работите със занулени елек-

тринструменти, не използвайте адаптори за щепсела. Ползването на оригинални щепсели и контакти намалява риска от токов удар.

- b) **Избягвайте допира на тялото Ви до заземени тела, например тръби, отоплителни уреди, пещи и хладилници.** Рискът от електрически удар се увеличава, когато тялото ви е заземено.
- c) **Предпазвайте електроинструментите от дъжд и влага.** Проникването на вода в електроинструмента повишава опасността от токов удар.
- d) **Не използвайте кабела за цели, за които не е предназначен, например за носене на електроуред, за окачване или за издърпване на щепсела от контакта.** Предпазвайте кабела от нагриване, масла, остри ръбове или движещи се части на уреда. Повредени или усукани кабели увеличават риска от токов удар.
- e) **Когато работите с електроинструмента на открито, използвайте само удължителни кабели, подходящи за работа на открито.** Използването на удължител, предназначен за работа на открито, намалява риска от токов удар.
- f) **Ако не можете да избегнете работа с електроуред във влажна среда, използвайте дефекто-токова защита.** Използването на дефекто-токова защита намалява риска от електрически удар.

5.1.3 Безопасен начин на работа

- a) **Бъдете концентрирани, следете внимателно действията си и постъпвайте предпазливо и разумно.** Не използвайте електроинструмента, когато сте уморени или под влиянието на наркотични вещества, алкохол или упойващи лекарства. Един миг разсеяност при работа с електроинструмента може да доведе до изключително тежки наранявания.
- b) **Работете със защитно работно облекло и винаги с предпазни очила.** Носенето на лични предпазни средства, като дихателна маска, здрави плътни затворени обувки със стабилен грайфер, защитна каска или шумозаглушители (антифони) – според вида и употребата на електроинструмента – намалява риска от злополука.
- c) **Внимавайте да не включите електроинструмента случайно.** Уверете се, че електроуредът е изключен, преди да го свържете към електрозахранването и/или акумулатора, преди да го

- вдигнете или пренасяте. Ако при носене на електроинструмента държите пръста си върху пусковия прекъсвач или ако при включено положение свържете електроинструмента към електрозахранването, съществува опасност от злополука.
- d) **Преди да включите електроинструмента, се уверете, че сте отстранили от него всички мощни инструменти или гаечни ключове.** Помощен инструмент, забравен на въртящо се звено, може да причини травми.
 - e) **Избягвайте неудобните положения на тялото. Работете в стабилно положение на тялото и във всеки един момент поддържайте равновесие.** Така ще можете да контролирате електроинструмента по-добре и по-безопасно, ако възникне неочаквана ситуация.
 - f) **Работете с подходящо облекло. Не работете с широки дрехи или украшения. Дръжте косата си, дрехите си и ръкавиците си на безопасно разстояние от въртящите се звена на електроинструментите.** Широките дрехи, украшенията и дългите коси могат да бъдат захванати и увлечени от въртящите се звена.
 - g) **Ако е възможно използването на външна аспирационна система, се уверете, че тя е включена и функционира изправно.** Използването на прахоуловител може да намали породените от прахове опасности.

5.1.4 Използване и третиране на електроинструмента

- a) **Не претоварвайте уреда. Използвайте електроинструментите само съобразно тяхното предназначение.** Ще работите по-добре и по-безопасно, когато използвате подходящия електроинструмент в зададения от производителя диапазон на натоварване.
- b) **Не използвайте електроинструмент, чийто ключ е повреден.** Електроинструмент, който не може да бъде изключван и включван по предвидения от производителя начин, е опасен и трябва да бъде ремонтиран.
- c) **Извадете щепсела от контакта и/или акумулатора, преди да предприемете действия по настройка на уреда или смяна на принадлежностите, или преди да приберете уреда.** Тази мярка премахва опасността от задействане на електроинструмента по невнимание.
- d) **Съхранявайте електроинструментите на места, където не могат да бъдат достигнати от деца. Не допускайте уредът да бъде използван от лица, които не са запознати с него или не са**

прочели тези инструкции. Когато са в ръцете на неопитни потребители, електроинструментите могат да бъдат изключително опасни.

- e) **Отнасяйте се към електроинструментите грижливо. Проверявайте дали подвижните елементи функционират безупречно, дали не заклинват, дали има счупени или повредени детайли, които нарушават или изменят функциите на електроинструмента. Преди да използвате електроинструмента, се погрижете повредените детайли да бъдат ремонтирани.** Много от злополуките се дължат на недобре поддържани електроинструменти.
- f) **Поддържайте режещите инструменти винаги добре заточени и чисти.** Добре поддържаните режещи инструменти с остри ръбове оказват по-малко съпротивление, не заклинват и се водят по-леко.
- g) **Работете с електроинструменти, принадлежност, сменяеми инструменти и т.н. съобразно настоящите инструкции. Съобразявайте се и с конкретните работни условия, както и с дейностите, които трябва да бъдат извършени.** Използването на електроинструменти за цели, различни от предвидените от производителя, повишава опасността от злополука.

5.1.5 Сервиз

- a) **Ремонтът на електроинструмента трябва да се извършва само от квалифицирани специалисти и само с оригинални резервни части.** По този начин се гарантира съхраняване на безопасността на електроинструмента.

5.2 Указания за безопасност за чукове

- a) **Носете антифони.** Шумът може да доведе до загуба на слуха.
- b) **Ползвайте допълнителните ръкохватки, ако са доставени.** Загубата на контрол може да доведе до наранявания.
- c) **Дръжте уредите за изолираните части на ръкохватките, когато извършвате работи, при които режещият инструмент може да влезе в допир със скрити електрически кабели или със собствения захранващ кабел.** Допирът на режещия инструмент до тоководещ кабел може да предизвика поява на напрежение на откритите метални части и потребителят може да получи електрически удар.

bg

5.3 Допълнителни указания за безопасност

5.3.1 Безопасен начин на работа

- a) **Винаги дръжте уреда с две ръце за предвидените за целта ръкохватки. Поддържайте ръкохватките сухи, чисти и почистени от масла и смазки.**
- b) **Ако използвате уреда без прахоуловителния модул, при прахообразуващи работи сложете респиратор.**
- c) **Правете почивки и гимнастика на пръстите за подобряване на кръвообращението в тях.**
- d) **Избягвайте докосването до въртящи се части. Включете уреда едва на работното място. Допирът до въртящи се части, и по-специално до въртящи се инструменти, може да доведе до наранявания.**
- e) **При работа с мрежов кабел или удължител следете кабелът да е винаги в положение назад от уреда. По този начин се намалява опасността от спъване в кабела и падане по време на работа.**
- f) **Децата трябва да са инструктирани, че не бива да си играят с уреда.**
- g) **Уредът не е предназначен за употреба от деца или хора с крехка физика, които не са инструктирани.**
- h) **Прахове от материали, като съдържаща олово боя, някои видове дървесина и метали, могат да са вредни за здравето. При допир или вдишване на праховете могат да възникнат алергични реакции и/или заболявания на дихателните пътища на работещия и на намиращите се в близост лица. Някои прахове, като прах от дъб и бук, се считат за ракообразуващи, особено в комбинация с добавки за дървообработка (хромат, средства за дървесна защита). Съдържащ азбест материал трябва да се обработва само от специалисти. Използвайте по възможност прахоуловител. За да постигнете висока степен на прахоулавяне, използвайте подходящ, препоръчан от Хилти преносим прахоуловител за дървесни и/или минерални прахове, който е подходящ за дадения електроинструмент. Осигурете добро проветряване на работното място. Препоръчва се носенето на прахозащитна маска с филтър клас P2. Спазвайте местните разпоредби за обработваните материали.**

5.3.2 Грижливо отношение към електроинструментите

- a) **Застопорете детайла, който ще режете. Използвайте стяги или менгеме, за да закрепите не-**

подвижно детайла. По този начин закрепването е по-сигурно, отколкото при държане с ръка, а двете Ви ръце са свободни за работа с уреда.

- b) **Проверявайте инструментите да имат подходяща система за захващане към патронника на уреда и да са надеждно фиксирани.**
- c) **При прекъсване на токозахранването изключете уреда и извадете щепсела от контакта. По този начин се предотвратява неволно пускане на уреда при възстановяване на захранването.**

5.3.3 Безопасност при работа с електроинструменти



- a) **Преди започване на работата проверете работната област за скрито лежащи електрически кабели или тръби за водоснабдяване или газ, напр. с металотърсач. Външните метални части на уреда може да станат токопроводими, ако например по невнимание сте повредили електрически кабел. Това представлява сериозна опасност от възникване на електрически удар.**
- b) **Проверявайте редовно захранващия кабел на уреда и при повреда се обърнете към оторизиран специалист за подмяна. Ако е повреден захранващият кабел на електроуред, той трябва да се подмени със специално пригоден захранващ кабел, който може да получите от централите за обслужване на клиенти. Проверявайте редовно удължителните кабели и ги подменяйте, ако те са повредени. Ако при работа мрежовият или удължителният кабел се повреди, не го докосвайте. Извадете щепсела от контакта. Повредените кабели или удължители представляват опасност от възникване на електрически удар.**
- c) **Ако често работите с токопроводими материали, предавайте замърсените уреди през регулярни интервали за проверка в сервис на Хилти. Прахът по повърхността на уреда (най-вече от проводими материали) или влагата при неблагоприятни условия могат да предизвикат електрически удар.**
- d) **При работа с електроуред на открито проверете дали той е свързан към мрежата посредством дефектодова защита (RCD) с максимален ток на изключване 30 mA. Използването на**

дефектотокова защита намалява риска от електрически удар.

- е) Принципно се препоръчва употребата на дефектотокова защита (RCD) с максимален ток на изключване 30 mA.

5.3.4 Работно място

- а) Осигурете добро осветление на работната площадка.
- б) Осигурете добро проветряване на работното място. Недостатъчно проветрени работни площадки може да предизвикат увреждане на здравето чрез прекомерно запрашаване.
- в) Опасност от нараняване при пробив на инструмента през основата. Подсигурете мястото от отсрещната страна.. Отделящите се и/или пада-

щите отломки могат да наранят намиращи се в близост хора.

5.3.5 Средства за персонална защита



bg



Работещият с уреда и намиращите се в близост лица трябва да използват при употреба на уреда подходящи защитни очила, защитна каска, антифони, предпазни ръкавици и лека респираторна маска.

6. Въвеждане в експлоатация



6.1 Монтиране на страничната ръкохватка 2

ВНИМАНИЕ

За да предотвратите опасност от наранявания, отстранете дълбокомера от страничната ръкохватка.

1. Извадете щепсела от контакта.
2. Отвъртете държача на страничната ръкохватка, като завъртите дръжката.

3. Прекарайте страничната ръкохватка (лентата) над патронника и я поставете върху корпуса на уреда.
4. Завъртете ръкохватката в желаната позиция.
5. **ВНИМАНИЕ** Внимавайте лентата да се намира в предвидения за нея жлеб на уреда. Фиксирайте ръкохватката, като завъртите дръжката.

6.2 Използване на удължителен кабел и генератор или трансформатор

виж Раздел Описание

7. Експлоатация



ВНИМАНИЕ

При заклещване на свредлото уредът се завърта настрана. Използвайте уреда винаги със страничната ръкохватка и го дръжте винаги здраво с две ръце, за да може да се получи насрещен въртящ момент и

при заклещване да сработи плъзгащият съединител. Закрепете подвижните детайли със стяги или менгеме.

7.1 Подготовка

7.1.1 Настройка на дълбокомера 3

1. Отвъртете държача на страничната ръкохватка, като завъртите дръжката.
2. Завъртете ръкохватката в желаната позиция.

3. Настройте дълбокомера на желаната дълбочина на пробиване.
4. Фиксирайте ръкохватката чрез завъртане на дръжката, заедно с това се застопорява и дълбокомера.

7.1.2 Поставяне на инструмент 4

ВНИМАНИЕ

При смяна на инструмента използвайте защитни ръкавици.

1. Извадете щепсела от контакта.
2. Проверете дали опашката на инструмента е чиста и леко смазана с грес. Ако се налага, почистете и смажете опашката.
3. Проверете дали уплътнението на прахозащитната капачка е чисто и в добро състояние. Ако е необходимо, почистете прахозащитната капачка, или ако уплътнението е повредено, сменете прахозащитна капачка (виж Раздел "Обслужване и поддръжка").
4. Поставете инструмента в патронника и с лек натиск го завъртете, докато попадне във водещите жлебове.
5. Натиснете инструмента към патронника, докато се чуе щракане.
6. Дръпнете инструмента, за да проверите стабилността на закрепването му.

7.1.3 Изваждане на инструмента 5

ВНИМАНИЕ

При смяна на инструментите използвайте защитни ръкавици, защото при употреба инструментите се нагряват.

1. Извадете щепсела от контакта.
2. Издърпайте обратно фиксатора на патронника за да се отвори патронникът.
3. Извадете инструмента от патронника.

7.1.4 Повдигане на патронника 6

ВНИМАНИЕ

За предотвратяване на наранявания отстранете дълбокомера от страничната ръкохватка и инструмента от патронника.

УКАЗАНИЕ

При смяна на патронника на превключвателя за функциите изберете позиция "Къртене".

1. Извадете щепсела от контакта.
2. Издърпайте втулката на патронника напред и я задръжте така.

3. Извадете патронника напред.

7.1.5 Поставяне на патронника 7

ВНИМАНИЕ

За предотвратяване на наранявания отстранете дълбокомера от страничната ръкохватка и инструмента от патронника.

УКАЗАНИЕ

При смяна на патронника на превключвателя за функциите изберете позиция "Къртене".

1. Извадете щепсела от контакта.
2. Хванете втулката на патронника, издърпайте я напред и задръжте в това положение.
3. Нахлузете патронника от предната страна върху водещата тръба и пуснете втулката.
4. Завъртете патронника, докато щракне.

7.2 Експлоатация



ВНИМАНИЕ

При обработка на основата може да се получат отломки от материала. **Използвайте защитни очила, предпазни ръкавици и, ако не използвате прахуловител, лека дихателна защита.** Изхвърчащият материал може да нарани тялото и очите.

ВНИМАНИЕ

При работа се генерира шум. **Носете антифони.** Твърде силният шум може да увреди слуха.

7.2.1 Работа при ниски температури

УКАЗАНИЕ

Уредът изисква минимална работна температура, за да заработи ударният механизъм.

За да достигнете до минималната работна температура, поставете уреда за кратко време на земята и го оставете да поработи на празен ход. Ако се налага, повторете тази процедура, докато ударният механизъм заработи.

7.2.2 Безударно пробиване 8

1. Завъртете превключвателя за избор на функциите на позиция "Безударно пробиване", докато щракне. По време на работа не бива да се задейства превключвателя за избор на функциите.

2. Поставете страничната ръкохватка в желаната позиция и се уверете, че е монтирана правилно и е закрепена надлежно.
3. Включете щепсела в контакта.
4. Поставете уреда със свредлото на желаното място за пробиване.
5. Натиснете бавно командния ключ (работете на бавни обороти, докато свредлото се центрира в отвора за пробиване).
6. Натиснете командния ключ докрай, за да работите с пълна мощност.
7. Упражнете съответен натиск върху основата, така ще постигнете оптимално пробиване.

7.2.3 Ударно пробиване **8**

1. Завъртете превключвателя за избор на функциите на позиция "Ударно пробиване", докато щракне. По време на работа не бива да се задейства превключвателят за избор на функциите.
2. Поставете страничната ръкохватка в желаната позиция и се уверете, че е монтирана правилно и е закрепена надлежно.
3. Включете щепсела в контакта.
4. Поставете уреда със свредлото на желаното място за пробиване.
5. Натиснете бавно командния ключ (работете на бавни обороти, докато свредлото се центрира в отвора за пробиване).
6. Натиснете командния ключ докрай, за да работите с пълна мощност.
7. Не натискайте прекалено силно машината. Това не увеличава нейната производителност. Послабият натиск увеличава продължителността на живот на инструментите.
8. За да избегнете отчупвания при пробиване на проходни отвори, трябва да намалите оборотите малко преди пълното пробиване.

7.2.4 Къртене

УКАЗАНИЕ

Къртещият инструмент може да се фиксира в 18 различни позиции (на стъпки през 20°). По този начин може при къртене с плоски секачи, лопатки и каналопопатели да се работи винаги в оптималната работна позиция.

bg

7.2.4.1 Позициониране на секача

ВНИМАНИЕ

Не работете в позиция "Позициониране на секача".

1. Завъртете превключвателя за избор на функциите на позиция "Позициониране на секача", докато щракне. По време на работа не бива да се задейства превключвателят за избор на функциите.
2. Поставете страничната ръкохватка в желаната позиция и се уверете, че е монтирана правилно и е закрепена надлежно.
3. Завъртете секача в желаната позиция.

7.2.4.2 Застопоряване на секача

Завъртете превключвателя за избор на функциите на позиция "Къртене", докато щракне. По време на работа не бива да се задейства превключвателят за избор на функциите.

7.2.4.3 Къртене **8**

1. Включете щепсела в контакта.
УКАЗАНИЕ По време на работа не бива да се задейства превключвателят за избор на функциите.
2. Поставете уреда с инструмента на желаното място за къртене.
3. Натиснете командния ключ.

7.2.5 Дясно/ляво въртене **9**

ВНИМАНИЕ

По време на работа ключът за ляво/дясно въртене не трябва да се превключва.

Завъртете ръчката на ключа в положение "дясно" или "ляво" въртене.

8. Обслужване и поддръжка на машината

ВНИМАНИЕ

Извадете щепсела от контакта.

bg

8.1 Грижи за инструментите

Отстранете твърдо залепналите замърсявания и защитете повърхността на инструментите от корозия с изтриване с напоена в масло кърпа.

8.2 Обслужване на уреда

ВНИМАНИЕ

Поддържайте уреда и най-вече повърхностите за хващане сухи, чисти и почистени от масла и смазки. Не използвайте почистващи средства, съдържащи силикон.

Външният корпус на уреда е направен от удароустойчива пластмаса. Ръкохватките са от еластомерен материал.

Никога не работете с уреда при запушени вентилационни отвори! Почиствайте ги внимателно със суха четка. Не допускайте попадането на чужди тела във вътрешността на уреда. Редовно почиствайте уреда с леко навлажнена кърпа. Не използвайте пръскачки, пароструйки или течеща вода при почистване! Те могат да нарушат електрическата безопасност на уреда.

8.3 Почистване и смяна на прахозащитната капачка

Редовно почиствайте прахозащитната капачка на патронника с чиста и суха кърпа. Внимателно забърсвайте уплътнението и го смазвайте отново с Хилти смазка. Ако уплътнението е повредено, непременно сменете прахозащитната капачка. Пъхнете отвертка отстрани под прахозащитната капачка и я изтикайте напред. Почистете мястото за прилягане и поставете нова прахозащитна капачка. Притиснете я силно, докато щракне.

8.4 Поддръжка

ПРЕДУПРЕЖДЕНИЕ

Ремонти по електрическата част могат да се извършват само от правоспособни електроспециалисти.

Редовно преглеждайте всички външни елементи на уреда за повреди и се уверете в изправността на елементите за управление. Не работете с машината, ако има повреда или елементите за управление не са изправни. Дайте уреда на поправка в сервиз на "Хилти".

8.5 Контрол след обслужване и поддръжка

След извършване на работи по обслужване и поддръжка следва да се провери дали всички защитни системи са поставени и са изправни.

9. Локализиране на повреди

Неизправност	Възможна причина	Отстраняване
Уредът не се включва.	Мрежовото захранване е прекъснато.	Включете друг електроуред и проверете работоспособността.
	Мрежовият кабел или контакта са неизправни.	Да се провери и при нужда да се даде на поправка на електроспециалист.
	друга електрическа повреда	Дайте за проверка на електроспециалист.
	Графитите са износени	Да се провери и при нужда да се даде на поправка на електроспециалист.
Няма удар.	Уредът е прекалено студен.	Оставете уреда да достигне минимална работна температура. Виж раздел: 7.2.1 Работа при ниски температури

Неизправност	Възможна причина	Отстраняване
Няма удар.	Превключвателя на функциите е в позиция "Безударно пробиване".	Преместете превключвателя на функциите на положение "Ударно пробиване".
	Уредът е поставен в положение въртене наляво.	Превключете уреда на въртене надясно.
Уредът не работи с пълна мощност.	Удължителният кабел е с недостатъчно сечение.	Използвайте удължителен кабел с достатъчно сечение. (вижте Раздел Описание)
	Командният ключ не е натиснат докрай.	Натиснете командния ключ докрай.
Свредлото не се върти.	Превключвателя на функциите не е застопорен или се намира в позиция "Къртене" или в позиция "Позициониране на секача".	При спрян уред поставете превключвателя на функциите в позиция "Безударно пробиване" или "Ударно пробиване".
Свредлото не може да се извади от фиксатора.	Патронникът не е издърпан докрай.	Издърпайте фиксатора на инструмента до откат и извадете инструмента.
Свредлото не пробива.	Уредът е поставен в положение въртене наляво.	Превключете уреда на въртене надясно.

10. Третиране на отпадъци



В по-голямата си част уредите на Хилти са произведени от материали за многократна употреба. Предпоставка за многократното им използване е тяхното правилно разделяне. В много страни фирмата Хилти вече е създавала организация за изкупуване на Вашите употребявани уреди. По тези въпроси се обърнете към центъра за клиентско обслужване на Хилти или към търговско-техническия Ви консултант.



Само за страни от ЕС

Не изхвърляйте електроуреди заедно с битови отпадъци!

Съобразно Директивата на ЕС 2002/96/EG относно износени електрически и електронни уреди и отразяването ѝ в националното законодателство износените електроуреди следва да се събират отделно и да се предават за рециклиране според изискванията за опазване на околната среда.

11. Гаранция от производителя за уредите

Хилти гарантира, че доставеният уред е без дефекти в материала и производствени дефекти. Тази гаранция важи само при условие, че уредът се използва правилно, поддържа се и се почиства съобразно Ръководството за експлоатация на Хилти, и се съблюдава техническата цялост на уреда, т.е. използват се само оригинални консумативи, резервни части и принадлежности на Хилти.

Настоящата гаранция включва безплатен ремонт или безплатна подмяна на дефектиралите части през целия период на експлоатация на уреда. Части, които подлежат на нормално износване, не се обхващат от настоящата гаранция.

Всякакви претенции от друго естество са изключени, ако не са налице други задължителни местни

bg

разпоредби. По-специално Хилти не носи отговорност за преки или косвени дефекти или повреди, загуби или разходи във връзка с използването или поради невъзможността за използване на уреда за някаква цел. Изрично се изключват всякакви неофициални уверения, че уредът може да се използва или е подходящ за определена цел.

При установяване на даден дефект уредът или отделните му части трябва да се изпратят незабавно за ремонт или подмяна на съответния доставчик на Хилти.

Настоящата гаранция обхваща всички гаранционни задължения от страна на Хилти и замества всички предишни или настоящи декларации, писмени или устни уговорки относно гаранцията.

12. Декларация за съответствие с нормите на ЕС

Обозначение:	Ударно-пробивна машина
Обозначение на типа:	TE 7-C
Година на производство:	2005

Декларираме на собствена отговорност, че този продукт отговаря на следните директиви и стандарти: 2006/42/EG, 2004/108/EG, EN 60745-1, EN 60745-2-6, EN 55014-1, EN 55014-2, EN 61000-3-2, EN 61000-3-3.

Hilti Corporation



Jan Doongaji
Senior Vice President
Business Unit Drilling and Demolition

11 2009



Dietmar Sartor
Head of BA Quality and
Process Management
Business Area Electric
Tools & Accessories
11 2009

HILTI

Hilti Corporation

LI-9494 Schaan
Tel.: +423 / 234 21 11
Fax: +423 / 234 29 65
www.hilti.com

